

COMPRESOR DE OXÍGENO CON CONTROL ELECTRÓNICO

Para llenado de botellas

Presión de alimentación según modelo desde 2 hasta 5 bar (29 hasta 72,5 psi)

Presión de llenado seleccionable por teclado, máxima 200 bar (2.900 psi)

Volumen máximo de llenado de botellas 2900 l/h (29 m³/h)

Este modelo incorpora un variador de velocidad

Los compresores de oxígeno CEIMSA han sido desarrollados incorporando las últimas tecnologías, permitiendo producir compresores de la más alta calidad y diseño tecnológico cumpliendo las más exigentes normas de seguridad y fiabilidad para la compresión de oxígeno.

Estos compresores cumplen normas CE y son adecuados para la compresión de oxígeno, helio, nitrógeno y otros gases limpios y secos a una presión seleccionable de 100 - 150 - 200 bar. (1450 - 2175 - 2900 psi)

Los compresores de oxígeno de alta presión OXICOMP, libres de aceite (oil free), incorporan motorreductores especiales de muy bajo nivel de revoluciones por minuto (RPM) permitiendo de esta forma alargar el tiempo entre mantenimientos.

Los compresores OXICOMP utilizan dos pistones flotantes, externos y libres de aceite. Estos pistones están montados, por medio de sus bielas, sobre un eje transversal que actúa como un cigüeñal, permitiendo que el conjunto cilindro-pistón-biela sea de muy fácil extracción, lo que facilita las operaciones de mantenimiento.

Los pistones pueden ser desmontados con suma facilidad para proceder a su sustitución o para un simple cambio de segmentos. Asimismo, cuenta con válvulas externas de acero inoxidable, camisas y juntas fabricadas con tratamiento anti-explosivo y diseñadas para trabajos duros.

Sus características propias y su innovador sistema de compresión de gases hacen de nuestros compresores unas máquinas únicas, tanto por su diseño y calidad como por su robustez y fiabilidad, lo que diferencia nuestros compresores de otros existentes en el mercado.

*Compresores de Oxígeno
de bajas revoluciones
libres de aceite*

O₂

CARACTERÍSTICAS TÉCNICAS DEL OXICOMP 12

Presión máxima de llenado	200 bar (2.900 psi)
Tensión de alimentación	230-400V 50/60Hz
Potencia motor/revoluciones	15 Kw Trifásico (20,1 HP)
RPM (muy bajas)	12 rpm
Variador de velocidad	Programable
Circuito de oxígeno	Refrigerado x líquido refrigerante y aire
Conexiones del gas	¼ " NPTF
Marcha/Paro	Manual ó automático por control externo
Sistema de pistones paralelos	Dos pistones: Pistón de alta y de baja
Válvulas externas	De acero inoxidable y de fácil sustitución
Control electrónico	De regulación por transductor de presión
Electroválvula	De alivio o descompresión
Rampa de llenado	Se conecta a una rampa con botellas
Mantenimiento:	Sencillo
Peso	1220 Kg.
Dimensiones (ruedas 110 mm)	Largo 1375 x Ancho 700 x Alto 1945 mm.



Rv. 3-15/02/11 Ceimsa se reserva el derecho de cambiar las dimensiones o especificaciones sin previo aviso.

MODELOS Y ESPECIFICACIONES

REFERENCIA	Modelos	Caudal de alimentación (l/min)	Presión de entrada (bar)	Presión de entrada (PSI)	Presión de Carga (bar)	Presión de carga (PSI)	Caudal llenado (m³/h)	Caudal llenado (l/h)
OXICOMP 12	A	221	2	29	200	2900	11,5	11500
	B	326	3	43,5	200	2900	17	17000
	C	441	4	58	200	2900	23	23000
	D	556	5	72,5	200	2900	29	29000

Podemos regular otras presiones y caudales de entrada para adaptarlo a las necesidades del cliente.

COMPONENTES ESTÁNDAR

- Circuito Electrónico
- Cuadro Eléctrico
- Motorreductor
- Variador de velocidad
- Pistón de Baja y de Alta
- Elementos de Refrigeración
- Teclado de Inicio/Parada
- Parada de Emergencia
- Depósito de Entrada de oxígeno
- Regulador de Presión de entrada
- Transductores de Presión
- Válvula de Seguridad
- Válvula de descompresión
- Válvulas Antirretorno
- Latiguillos de alta Presión
- Latiguillos de baja Presión

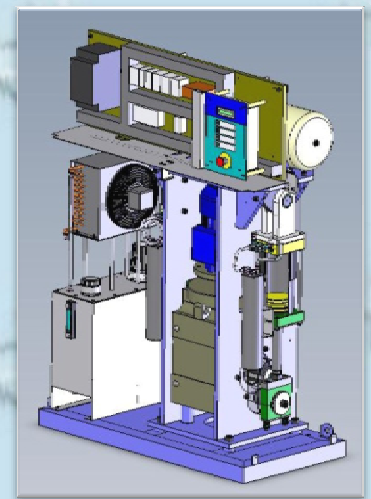

Sistema Patentado

AUTOMATISMO EN LA PRESIÓN DE ALIMENTACIÓN Y DE LLENADO:

Este compresor trabaja con una presión de alimentación de 2 a 5 bar (29 a 72,5 psi), de forma que si la presión desciende por debajo del valor asignado el compresor se detiene y queda en espera hasta que la presión ascienda nuevamente hasta dicho valor, momento en el que volverá a ponerse en funcionamiento. El compresor también se detiene automáticamente y se queda en espera cuando las botellas alcanzan la presión de 200 bar (2.900 psi).

MANTENIMIENTO

La vida estimada para los segmentos y juntas a 200 bar ha demostrado ser de 4.000 horas. La vida de los segmentos y juntas de la primera etapa es considerablemente mayor. Para labores de mantenimiento aconsejamos tener un juego de juntas y segmentos de recambio y un módulo de repuesto (pistón de alta y de baja) para sustituciones rápidas en caso de revisión o posibles averías.

PACK REPUESTOS ACONSEJABLES:



Juego de recambio
Juntas y segmentos

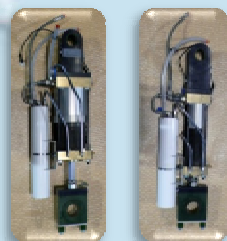

Módulos de repuesto
Pistón de baja y Pistón
de alta, completos

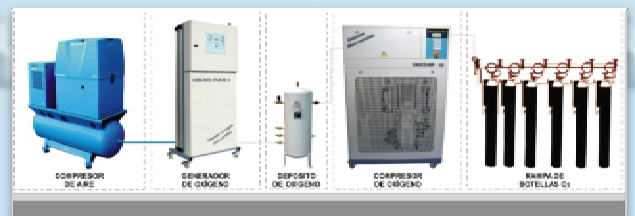

Ejemplo esquemático
de una planta de llenado
de botellas de oxígeno